

Ihre Vorteile

beim Einsatz von Aufnahmen mit CoolStream® (Kühlkanalbohrung) sind:

- Längere Standzeit der Werkzeuge
- Effizientere Späneabfuhr durch Abspülen
- Optimale Kühlschmiermittelversorgung bei Nut-, Sackloch- und Ausspindelbearbeitung
- Bessere Maßhaltigkeit der Werkstücke
- Höhere Oberflächengüte
- Höhere Prozesssicherheit

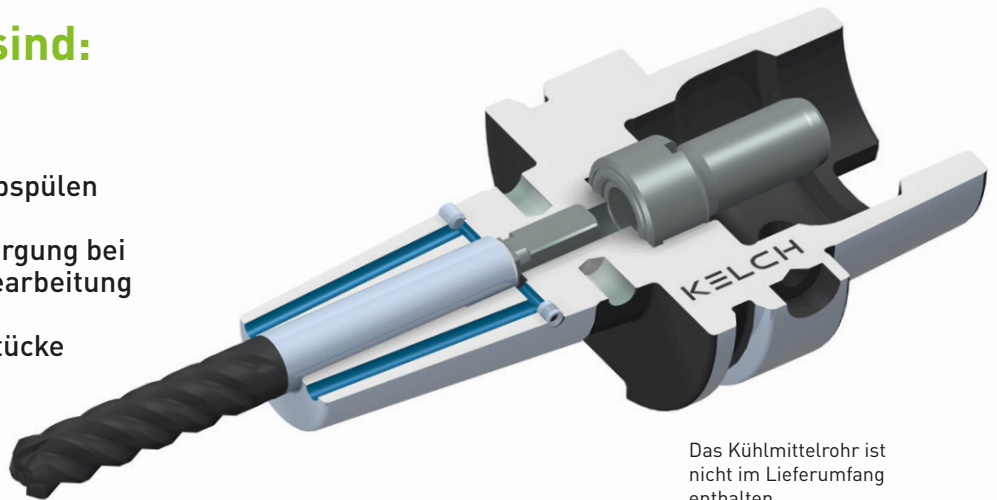

Das Kühlmittelrohr ist nicht im Lieferumfang enthalten

CoolStream®-Werkzeugaufnahmen schnell und preisgünstig als Katalogartikel erhältlich!

1. i-tec® Schrumpffutter
(Standard-Ausführung / A-Maß 130 mm)
PSC 50-80, HSK-A 63, SK 40 (DIN 69871)

2. Weldon-Aufnahmen (Standard-Ausführung)
PSC 50/63, HSK-A 63

3. Aufsteckfräserdorne (Standard-Ausführung)
HSK-A 63

Fast alle CoolStream®-Werkzeugaufnahmen werden in wieder-verschließbarer Ausführung angeboten. Bei Bedarf werden die Verschlusschrauben mitgeliefert. Weitere Werkzeugaufnahmen mit Kühlkanalbohrungen auf Anfrage erhältlich!



Zusätzlich zur Standard-Ausführung auch A-Maß 130 mm.

Werkzeugaufnahme mit CoolStream® im Einsatz.

CoolStream®

Den Kühlstrahl auf den Punkt gebracht.

i-tec® Schrumpffutter

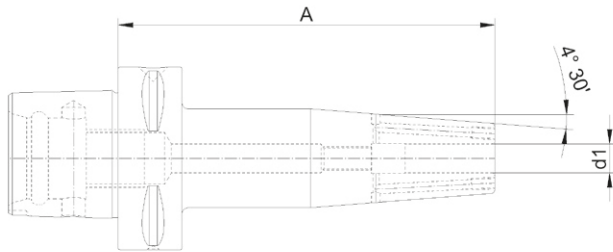

PSC-Schnittstellen

Artikel-Nr.	Schnittstelle	d1	A
311.4001.383*	50	6	75
311.4471.383	50	6	130
311.4002.383*	50	8	75
311.4472.383	50	8	130
311.4003.383*	50	10	75
311.4473.383	50	10	130
311.4004.383*	50	12	75
311.4474.383	50	12	130
311.4005.383*	50	14	80
311.4475.383	50	14	130
311.4006.383*	50	16	80
311.4476.383	50	16	130
311.4007.383*	50	18	80
311.4477.383	50	18	130
311.4008.383*	50	20	85
311.4478.383	50	20	130
311.4001.384*	63	6	80
311.4471.384	63	6	130
311.4002.384*	63	8	80
311.4472.384	63	8	130
311.4003.384*	63	10	80
311.4473.384	63	10	130
311.4004.384*	63	12	80
311.4474.384	63	12	130
311.4005.384*	63	14	85
311.4475.384	63	14	130
311.4006.384*	63	16	85
311.4476.384	63	16	130
311.4007.384*	63	18	85
311.4477.384	63	18	130
311.4008.384*	63	20	85
311.4478.384	63	20	130
311.4009.384*	63	25	90
311.4479.384	63	25	130
311.4010.384*	63	32	95
311.4001.385*	80	6	85
311.4002.385*	80	8	85
311.4003.385*	80	10	85
311.4004.385*	80	12	85
311.4006.385*	80	16	90
311.4008.385*	80	20	90

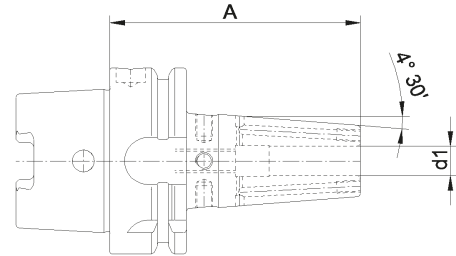

HSK-Schnittstellen

Artikel-Nr.	Schnittstelle	d1	A
311.4353.322	63	10	70
311.4354.322	63	12	70
311.4356.322	63	16	75
311.4358.322	63	20	75
311.4359.322	63	25	85
311.4401.322	63	6	80
311.4471.322	63	6	130
311.4402.322	63	8	80
311.4472.322	63	8	130
311.4403.322	63	10	85
311.4473.322	63	10	130
311.4404.322	63	12	90
311.4474.322	63	12	130
311.4405.322	63	14	90
311.4475.322	63	14	130
311.4406.322	63	16	95
311.4476.322	63	16	130
311.4407.322	63	18	95
311.4477.322	63	18	130
311.4408.322	63	20	100
311.4478.322	63	20	130
311.4409.322	63	25	115
311.4479.322	63	25	130

* nicht wiederverschließbare CoolStream®-Werkzeugaufnahmen

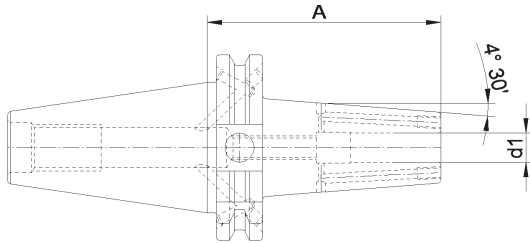

SK-Schnittstellen

Artikel-Nr.	Schnittstelle	d1	A
311.4353.292	40	10	65
311.4354.292	40	12	65
311.4356.292	40	16	65
311.4358.292	40	20	65
311.4359.292	40	25	75
311.4401.292	40	6	80
311.4471.292	40	6	130
311.4402.292	40	8	80
311.4472.292	40	8	130
311.4403.292	40	10	80
311.4473.292	40	10	130
311.4404.292	40	12	80
311.4474.292	40	12	130
311.4405.292	40	14	80
311.4475.292	40	14	130
311.4406.292	40	16	80
311.4476.292	40	16	130
311.4407.292	40	18	80
311.4477.292	40	18	130
311.4408.292	40	20	80
311.4478.292	40	20	130
311.4409.292	40	25	100
311.4479.292	40	25	130

Weldon-Aufnahmen

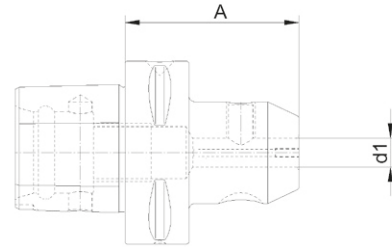

PSC-Schnittstellen

Artikel-Nr.	Schnittstelle	d1	A
420.4401.383	50	6	50
420.4402.383	50	8	50
420.4403.383	50	10	55
420.4404.383	50	12	60
420.4405.383	50	14	60
420.4406.383	50	16	60
420.4407.383	50	18	60
420.4408.383	50	20	60
420.4409.383	50	25	85
420.4401.384	63	6	55
420.4402.384	63	8	55
420.4403.384	63	10	60
420.4404.384	63	12	60
420.4405.384	63	14	60
420.4406.384	63	16	65
420.4407.384	63	18	65
420.4408.384	63	20	65
420.4409.384	63	25	80
420.4410.384	63	32	90

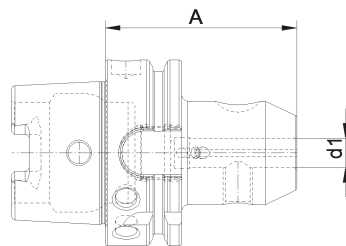

HSK-Schnittstellen

Artikel-Nr.	Schnittstelle	d1	A
420.4401.322	63	6	65
420.4402.322	63	8	65
420.4403.322	63	10	65
420.4404.322	63	12	80
420.4406.322	63	16	80
420.4408.322	63	20	80
420.4409.322	63	25	110
420.4410.322	63	32	110

Aufsteckfräserdorne

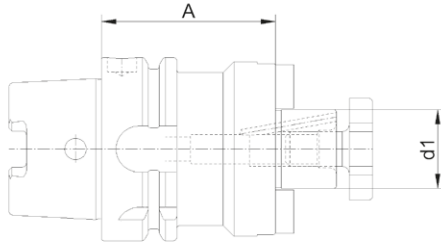

HSK-Schnittstellen

Artikel-Nr.	Schnittstelle	d1	A
579.4009.322*	63	16	50
579.4039.322*	63	16	100
579.4049.322*	63	16	160
579.4001.322*	63	22	50
579.4031.322*	63	22	100
579.4041.322*	63	22	160
579.4002.322*	63	27	60
579.4032.322*	63	27	100
579.4042.322*	63	27	160
579.4003.322*	63	32	60
579.4033.322*	63	32	100
579.4043.322*	63	32	160
579.4004.322*	63	40	60
579.4034.322*	63	40	100

* nicht wiederverschließbare CoolStream®-Werkzeugaufnahmen